

Rendterítők
4 - 14 rotoros



Fanex rendterítők



My way of Farming!



TARTSA MEG A TERMELÉKENYSÉGET

My way of Farming!



Művelni a földet, irányítani a gazdaságomat és kapcsolatot teremteni a természettel. A gazdálkodás az életmódom. A nehéz időszakok ellenére soha nem fáradok bele, hogy nap mint nap elvégezzem a szántóföldi munkálatokat és az állatok körüli teendőket. Lépést tartok a fejlődéssel, miközben saját filozófiámat és a megfelelő stratégiákat alkalmazom.

Saját magam alakítom és irányítom a jövőmet, egyesítve a szaktudást és a modern technológiát, a legjobb munkagépekkel dolgozva. Az innovációt előtérbe helyezve aktívan keresem az új lehetőségeket. Keményen dolgozom, hogy jó legyen a termés. Szenvetélygel gondoskodom az állataimról, mindig csak a lehető legjobb körülményeket biztosítva számukra. A gazdaságom és a hozam tükrözi a személyiségem, hiszen szívvel-lélekkel végzem a munkám.

A gazdálkodás a szenvedélyről, a fejlődésről szól a termésem, a gazdaságom, önmagam és a saját utam tekintetében egyaránt.

CompactLine **Modellek**

Függesztett rendterítők



Vicon Fanex 464-524

Alacsony karbantartási igényű Kompakt rendterítő.
Munkaszélesség 4.6-5.2m.



Vicon Fanex 604-804

Kompakt rendterítő - ideális szénakészítéshez.
Munkaszélesség 6.05-8.05m.

ProLine **Modellek**

Hárompont függesztésű rendterítők



Fanex 554-684-764-904-1124

Nagy teherbírású függesztett rendterítők új generációja
- erős hajtáslánc - kompakt szállítási méretek.
Munkaszélesség 5.5, 6.8, 7.6, 9.0 és 11.2m.

Félig függesztett rendterítők



Vicon Fanex 904C-1124C

Függesztett rendterítők szállítókerékkel.
Munkaszélesség 9m.

Vontatott rendterítők



Vicon Fanex 1344C-1564C

Vontatott rendterítők.
Munkaszélesség 13.4 és 15.6m.

CompactLine - *Karbantartás-barát hajtómű*

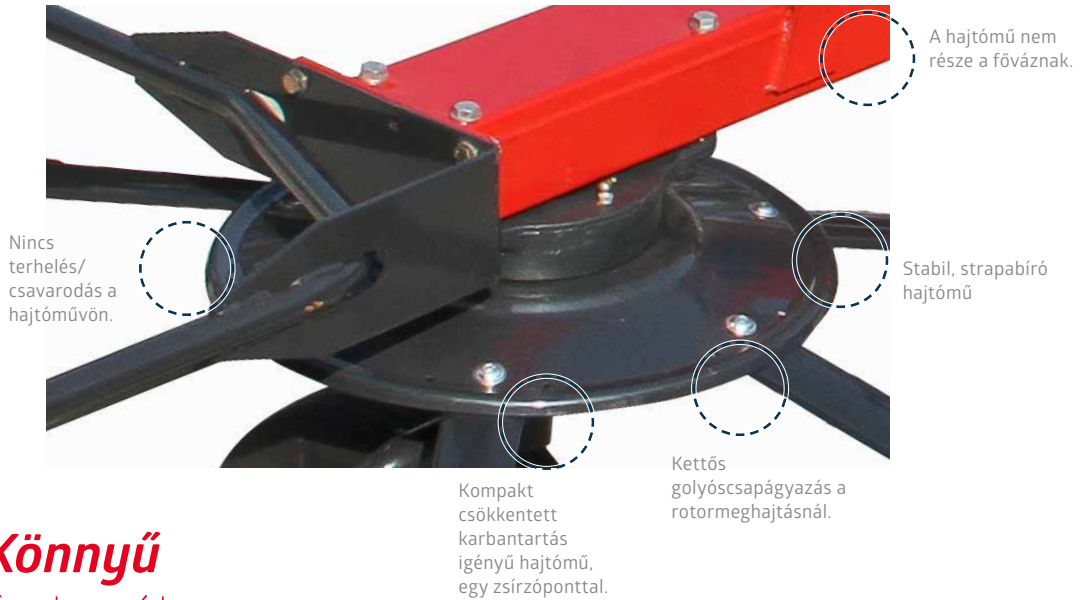

“**Könnyű**
és hatékony
beállítás”



“**A hajtómű**
– nem része
a főváznak”

ProLine - *Karbantartásmentes hajtómű*

“**Nincs szükség a hajtómű karbantartására – állandó olajfürdős kenés**”

Egy erős, megbízható hajtómű

A Vicon Proline rendterítők jellemzője az egyedi kialakítású, önálló Hajtómű. A ProLine hajtómű nem igényel karbantartást, egy zárt olajfürdős megoldás, amely biztosítja az állandó kenést. A ProLine hajtómű nem igényel szervizelést vagy karbantartást.

A hajtómű nem része a váznak, hanem a különálló vázra van rögzítve csavarkötéssel. Ennek köszönhetően a hajtómű nem kap a vázról a terhelést és a feszültséget, így az élettartama jelentősen hosszabb.

A ProLine hajtóművek jellemzője, hogy a kúp és tányérkerék egy házban helyezkedik el. A kúpkerék minden hajtóműben dupla csapágyazással közvetlenül a házhoz csatlakozik. A hatszögletű meghajtó tengelyek két végén a dupla csapágyak biztonságosan a helyén tartják a tengelyt, még ha nagy igénybevételt jelentő, nehéz terménnyel dolgozunk is.

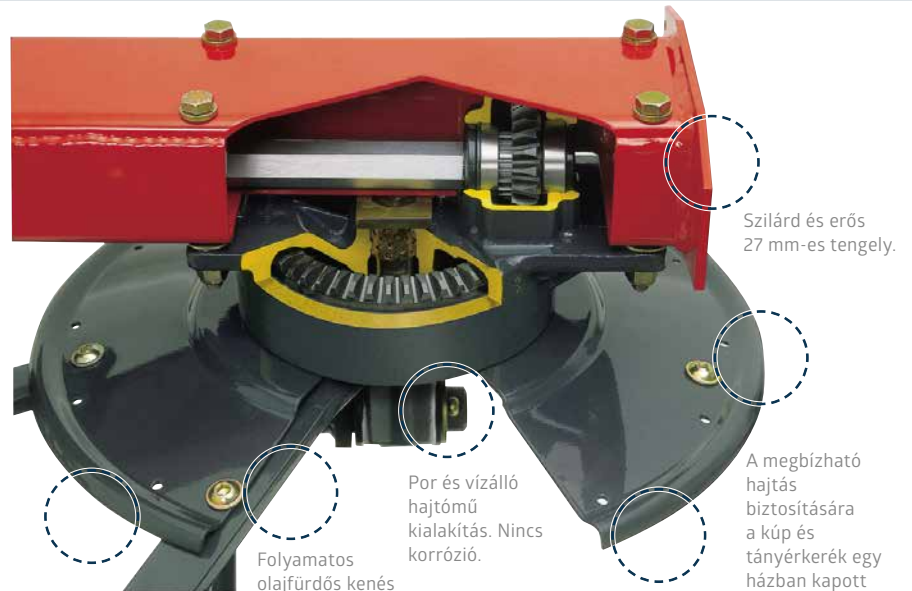

A hajtómű nem része a főváznak, hanem a vázhoz van csavarozva. A vázat érő erőhatások nem érik a hajtóművet.

Folyamatos olajfürdős kenés - nem szükséges a hajtómű karbantartása.

Por és vízálló hajtómű kialakítás. Nincs korrózió.

A hosszú élettartamot biztosítja a meghajtó tengely kétoldali csapágyazása, ennek köszönhetően kiállja a legnehezebb körülményeket is.

Szilárd és erős 27 mm-es tengely.

A megbízható hajtás biztosítására a kúp és tányérkerék egy házban kapott helyet.

Nagy teherbírású váz kialakítás

A Vicon rendterítő új váza, egyoldalt hegesztett téglalap alakú zártszelvény - a maximális merevség érdekében. A váz a felső oldalán teljesen zárt kialakítású a maximális szilárdság érdekében - egy kivételesen erős kialakítás, ami biztosítja, hogy a Vicon rendterítő ellenálljon a legnehezebb terheléseknek is.

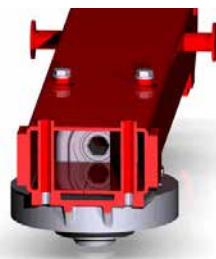

A nagyméretű meghajtó tengely és a dupla kardáncsukló biztosítja a folyamatos és hatékony erőátvitelt a vázon keresztül. Ez a kialakítás lehetővé teszi, hogy minden rotor pontosan kövesse a talajfelszínt.



A karbantartásmentes golyóscsapágyazás a lehető legjobb teljesítményért és a hosszú élettartamért.



*csak ProLine

ProLine Super-C Villák – egyenletes terítés, *Tiszta munka*



A szimmetrikusan kialakított Super-C villák a termény hatékony felszedését és fordítását biztosítják. Az azonos hosszúságú villák további előnye, hogy az erőhatás eloszlása egyenletes a villákon, ezáltal biztosítva hosszabb élettartamot.*

Lapos kialakítású villatartók egy kompakt egységet képeznek a rotorral és kihasználják a rotorlemez erejét a villatartók nagyobb tartóssága érdekében. Ez teszi a Fanex villatartókat ellenállóvá bármilyen terheléssel szemben.

A Super-C villa három helyzetben rögzíthető, alkalmazkodva a különböző körülményekhez a szükséges felszedési szöggel. Nehéz szénázs esetén ez a szög meredekebb, míg törékenyebb termény esetén laposabb szög választható.

A 10 mm-es szemcseszórt rugóacélból készült villák rugó átmérője 80mm, melynek köszönhetően a Super-C villa a piacon elérhető legtartósabb és legrugalmasabb villák egyike.*

“**A szellős és egyenletesen terített termény felgyorsítja a száradási folyamatot**”

Vegye át az irányítást az időjárással szemben

A Vicon rendterítők változatos időjárási körülmények között is segítik az Ön munkáját, hogy magas minőségű takarmányt tudjon előállítani. Gyakran nagyon rövid idő állrendelkezésre a takarmány betakarításához. Ilyenkor létfontosságú hogy legyenek olyan gépek amelyek alkalmasak a rugalmas munkavégzésre.

A Vicon rendterítő a megfelelő eszköz a termény egyenletes és gyors szárításának megvalósításához. A Vicon Super-C villák nagy átfedéssel dolgoznak a rotor kialakításnak köszönhetően:

- azonos hosszúságú villák
- állandó terhelés
- hosszabb szervizperiódus
- egyszerűbb tárolás
- a forgatás közvetlen indítása



Az opcionális harmadik kerék egyenletesebb talajkövetést és jobb terítést eredményez.

*CompactLine Standard C-villákkal, 68mm rugó átmérő és 9mm-es villák.

A Super-C villák

A kiváló minőségű szenázs vagy széna előállításához a terményt egyenletesen kell elteríteni a területen, hogy elősegítse az egyenletes száradást. Ezen kívül a talajjal való szennyeződés nem kívánatos. A szimmetrikus, azonos hosszúságú Vicon Super-C villák hatékonyan veszik fel a terményt és kezdik meg a fordítást már a felszedési folyamat alatt, a gyors és hatékony fonnyadás érdekében. A terményt egyenletesen eloszlatják és nagy távolságra dobják.

Az azonos hosszúságú villák további előnye, hogy az erőhatás eloszlása egyenletes a villákon, ezáltal biztosítva hosszabb élettartamot.

A Vicon Super-C villák 10mm-es szemcseszórt rugóacélból készülnek. A rugó átmérője 20%-kal nagyobb átmérőjű, mint a hagyományos kialakítású villáké, így biztosítható a hosszabb élettartam, még akkor is ha nagy mennyiségű termény terítése történik.



A nagy átfedés biztosítja a termény egyenletes terítését.



Bal: Super C-villa 10mm
Jobb: Sztandard C-villa 9mm

“**20%-kal nagyobb rugó átmérő,** mint a hagyományos kialakítású változatnál”



A terítési szög egyszerű beállítása a csapokkal, külön eszköz nélkül.

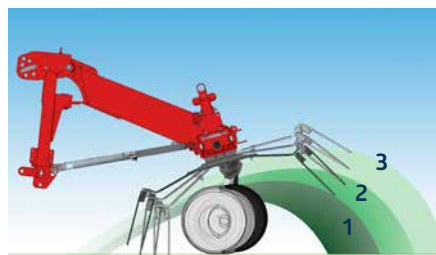

Állítsa be a megfelelő terítési szöget

Egyszerű három helyzetben állítható kerekek, ami lehetővé teszi a termény állapotának megfelelő optimális terítési szög elérését, ezáltal segítve a kiváló minőségű takarmány termelését.

A rotorok megfelelő szögbe állítása jelentősen javítja a terítés minőségét és felgyorsítja a száradási folyamatot. Állítson be meredekebb szöget az agresszívebb terítéshez vagy válasszon laposabb szöget a száraz vagy nagyon törékeny anyagok kíméletesebb terítéséhez.

Rugós lengéscsillapítók *a sima és egyenletes termény eloszlásért*



Rugós lengéscsillapítók

A Vicon rugós lengéscsillapítói biztosítják a kiváló talajkövetést. A rugós lengéscsillapító kialakítása sima és egyenletes terményeloszlást eredményez, köszönhetően a villák a talajtól való állandó távolságának. A bekötési pontok nagy távolsága javítja a csillapítás mértékét a hagyományos rugós lengéscsillapítókhoz képest.

A három pont függesztésen lévő lengéscsillapító az alacsony helyzetének köszönhetően szállítás közben is aktív.

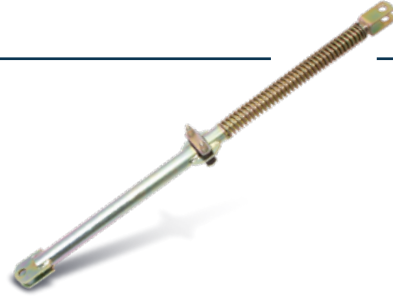

“**A termény sima és egyenletes terítése**”

- Szélesen elhelyezett függesztési pontok - nincs eltömődés.
- Kiváló menettulajdonságok.
- A lengéscsillapító az alacsony helyzetének köszönhetően szállítás közben is aktív.
- Lejtmenetben a rendterítő nem fut rá a traktorra, mindenkor kiváló rendterítés, köszönhetően a villák és a talaj állandó távolságának.
- Stabil szállítási helyzet, nem szükséges külön rögzítő szerkezet.

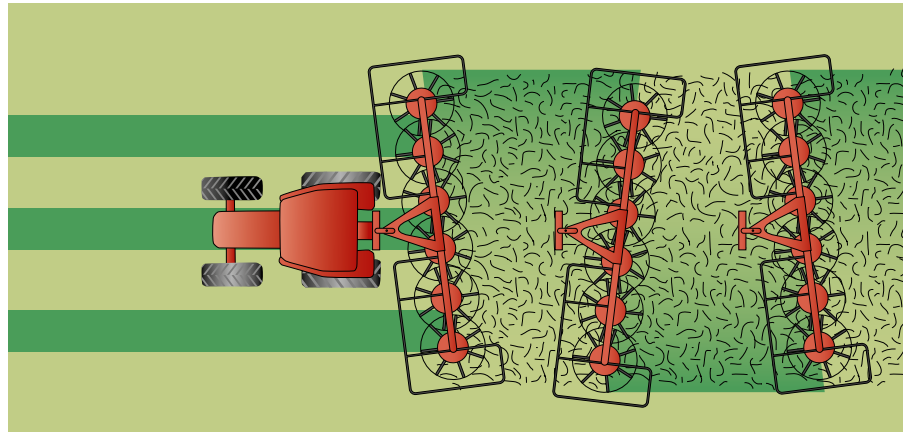

Hagyományos rendszer

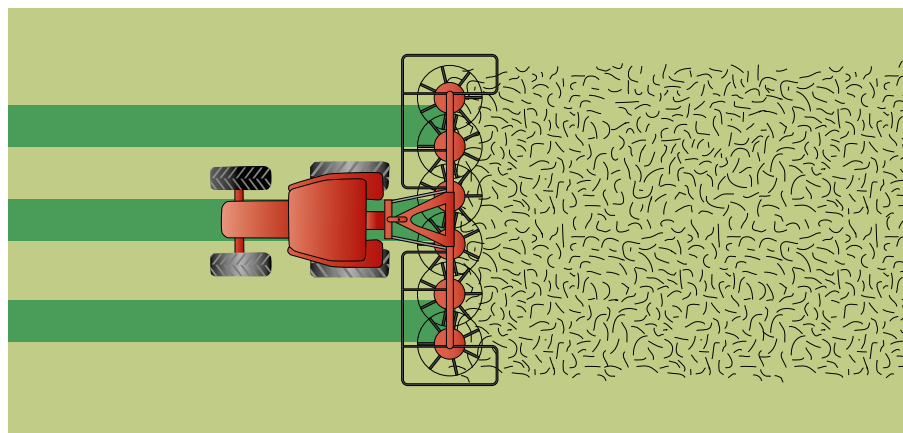

Vicon rugós lengéscsillapítók

FANEX PROLINE ROTOROS RENDTERÍTŐK

My way of Farming!





ProLine



Fanex 1344C-1564C
Munkaszélesség: 13.4 - 15.6m



Fanex 904C-1124C
Munkaszélesség: 9.0 - 11.2m



Fanex 554-684-764-904-1124
Munkaszélesség: 5.5 - 11.2m



Nagy munkaszélesség, ***Egyszerű működtetés***

Valódi munkaerő

A Fanex 1344C és 1564C rendterítők a nagy termelékenységet biztosítanak minden növényfajta számára. A 13,4m és a 15,6m munkaszélességű gépeket, a nagy teljesítmény és a kiváló terméminőséget szem előtt tartva tervezték. Minden részét az intenzív használatra és az optimális termelékenységre tervezték, csökkentve a gép állásidőjét, nagyon alacsony karbantartási

igénnyel az egyszerű, gondtalan üzemeltetés érdekében.

A 12 vagy 14 darab kis átmérőjű rotorral rendelkező rendterítők szinte bármilyen körülmények között kiváló terményforgatásra alkalmasak. A kis átmérőjű rotorok kialakítása nagy átfedést biztosít a rotorok között, ami a termény hatékony felemelését és forgatását, valamint a teljes munkaszélességben való egyenletes eloszlását biztosítja.

Minimális karbantartás

A rendterítők használata során a gépkezelő igazán értékeli a hosszú szervizintervallumokat és az egyszerű karbantartást. A zsírozási pontok minimálisra csökkentek, a hajtáslánc (a kardántengely kivételével), a rotorok és a legtöbb csuklópont karbantartásmentes.



A Fanex 1344C és 1564C rendképzők szétnyitása három lépésben, könnyedén elvégezhető. Először az egyszeres működésű hidraulikus szeleppel együtt kiemeljük a szállítási helyzetből. Második lépésben a kettős működésű hidraulika szeleppel szétnyitásra kerül a gép kiemelt állapotban. Végezetül az egyszeres működésű hidraulika szelep úszó helyzetbe állításával leengedjük munkahelyzetbe.

“**Új, innovatív**
talajkövető rendszer
rendkívül rugalmas
vázsal”

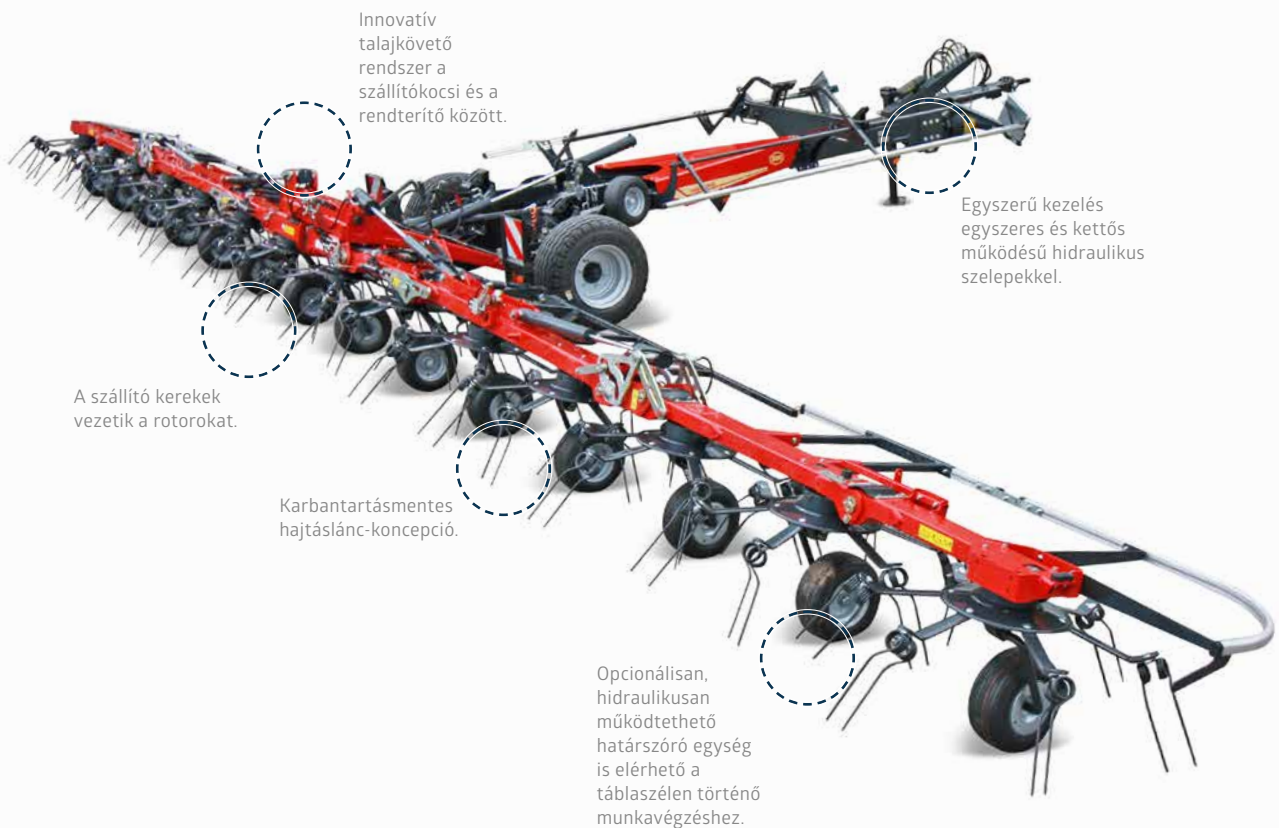



Kiváló *felszín követés*

TerraFlow

A pontos talajkövetés a kiváló minőségű takarmány előállítás miatt kiemelkedő fontosságú, különösen kihívást jelentő és változatos terepi körülmények között. Ön a terményt akarja hatékonyan megforgatni, nem pedig a talajt. A Vicon megoldása a kiváló talajkövetésre a TerraFlow megoldás.

Ez az innovatív talajkövető rendszer olyan alkalmazkodó vázkialakítással rendelkezik, amely lehetővé teszi, hogy a rotorok pontosan kövessék a talaj kontúrjait. A hordozóváz és a terítőegység összekapcsolásának új megoldása révén, a rotorok képesek alkalmazkodni a talajfelszín kontúrájához.

A terítőegység követi a támasztó kerekeket és a hordozóváz mozgásától teljesen függetlenül alkalmazkodik a talajfelszínhez. Ez azt jelenti, hogy a villák távolsága a talajhoz képest minden terepen állandó marad, tiszta és pontos munkát és egyenletes terményáramlást biztosít. A Vicon egyedülálló tulajdonsága, amely új szintre emeli a talajfelszínhez való alkalmazkodást és a takarmány minőségét.



Mindkét modell 3 m alatti szállítási szélességűre csukható össze és mint egy normál vontatott eszköz, a közúton simán követi a traktort.

Egyszerű kezelhetőség

Működéséhez mindössze egy egyszeres működésű hidraulikus csatlakozásra van szükség a rendterítő felemeléséhez és leengedéséhez, valamint szükséges egy kettős működésű hidraulikus csatlakozás az összecsukáshoz, így ez a rendterítő a legtöbb traktorral üzemeltethető. A már lejárt területeken történő áthaladáshoz a kiemelés aktiválása nem is lehetne egyszerűbb. Csak az egyszeres működésű szelepet kell aktiválnunk, hogy felemeljük a rendterítő egységet, ami a tarló felett nagy távolságot, jó manőverezhetőséget és menetstabilitást biztosít. A határszóró berendezéssel a szántóföldön belül tudjuk tartani a terményt, amikor a határvonalak mentén végezzük a terítési feladatokat. Az opcionális, hidraulikusan aktiválható határszóró hatékonyan tartja a terményt a rendterítő munkaszélességén belül.



A hidraulikus magasságállítás opcionálisan választható és egy további kettős működésű hidraulikus szeleppel vezérelhető. A skála a fülkéből könnyen leolvasható és így egyszerű a gép beállítása.



A 380/55-17-es gumiabroncsok a gépnek jó stabilitást, a talajnak pedig kisebb talajnyomást biztosítanak. Opcióként 500/50-17-es gumiabroncsok is rendelhetők.



A hidraulikus határszóró biztosítja, hogy a termény a gép munkaszélességén belül maradjon (opció).



Nagy szabad magasság a táblavégi fordulóknál.



Teljesítmény *a középpontban*



Erős és robusztus főváz kialakítás V-profilú központi egységgel.



Új alumínium védőcsövek, amelyek könnyűek, de mégis rendkívül ütésállóak.

A karbantartás egyszerű

Karbantartásmentes hajtáslánc és hajtóművek, a teljesítmény maximalizálása érdekében a lényeges dolgokra figyelhetünk. Nincs elvesztegetett idő és időigényes zsírozás. Ezen felül a csuklópontok erős, karbantartásmentes görgőscsapágyakkal kapcsolódnak a fővázhoz, a hosszabb élettartam és a csatlakozási pontok nagyobb stabilitása érdekében.



Minden rendterítő felszerelhető harmadik kerékkel, ami biztosítja a rendterítő pontos beállítását függetlenül a traktortól és a kezelőtől.

Nagy teherbírás

A Vicon új generációs függesztett rendterelői úgy lettek tervezve, hogy minden körülmény között tökéletesen teljesítsenek, minimális improduktív karbantartási idő mellett. A Fanex 554 munkaszélessége 5.5m, a 6 rotorral szerelt Fanex 684 és 764 munkaszélessége 6.8 és 7.6m, míg a 8 rotoros változat, a Fanex 904 eléri a 9.0m-t.

A nagy teherbírású, teljesen zárt függesztőszerkezet és az erős V-alakú központi egység jellemzi ezeket a gépeket, amelyek tökéletesen illeszkednek a professzionális gazdálkodók gépparkjába, akik erős, hatékony és sokoldalú rendterítőt keresnek.

Minőségi rendterítés minden körülmények között:

- karbantartásmentes
- kevesebb ráfordítás a szezonban
- nagy mennyiségek továbbítása
- vastag rendek kezelése
- erős rugós lengéscsillapító
- egyenletes terítés
- egyszerű alapbeállítások

“**Tökéletes minden terményhez**
– erős, hatékony és sokoldalú!”

– erős, hatékony és sokoldalú!”

– erős, hatékony és sokoldalú!”

– erős, hatékony és sokoldalú!”

– erős, hatékony és sokoldalú!”

– erős, hatékony és sokoldalú!”

– erős, hatékony és sokoldalú!”

– erős, hatékony és sokoldalú!”

– erős, hatékony és sokoldalú!”

– erős, hatékony és sokoldalú!”

– erős, hatékony és sokoldalú!”

– erős, hatékony és sokoldalú!”

– erős, hatékony és sokoldalú!”

– erős, hatékony és sokoldalú!”

– erős, hatékony és sokoldalú!”

– erős, hatékony és sokoldalú!”

– erős, hatékony és sokoldalú!”

– erős, hatékony és sokoldalú!”

– erős, hatékony és sokoldalú!”

– erős, hatékony és sokoldalú!”

– erős, hatékony és sokoldalú!”

– erős, hatékony és sokoldalú!”

– erős, hatékony és sokoldalú!”

– erős, hatékony és sokoldalú!”

– erős, hatékony és sokoldalú!”

– erős, hatékony és sokoldalú!”

– erős, hatékony és sokoldalú!”

– erős, hatékony és sokoldalú!”

– erős, hatékony és sokoldalú!”

– erős, hatékony és sokoldalú!”

– erős, hatékony és sokoldalú!”

– erős, hatékony és sokoldalú!”

– erős, hatékony és sokoldalú!”

– erős, hatékony és sokoldalú!”

– erős, hatékony és sokoldalú!”

– erős, hatékony és sokoldalú!”

– erős, hatékony és sokoldalú!”

– erős, hatékony és sokoldalú!”

– erős, hatékony és sokoldalú!”

– erős, hatékony és sokoldalú!”

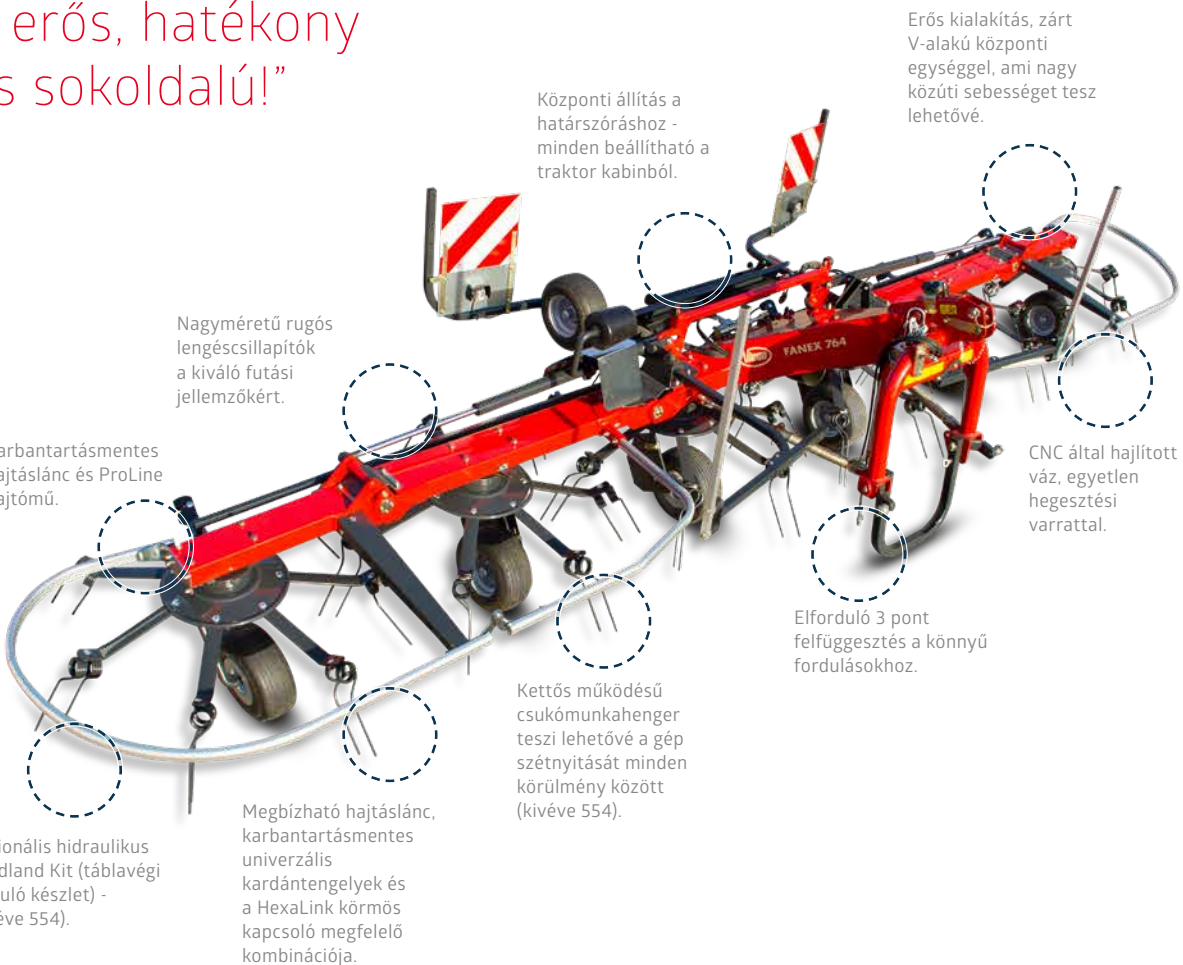

Központi állítás a határszóráshoz - minden beállítható a traktor kabinból.

Erős kialakítás, zárt V-alakú központi egységgel, ami nagy közúti sebességet tesz lehetővé.

Nagyméretű rugós lengéscsillapítók a kiváló futási jellemzőkért.

Karbantartásmentes hajtáslánc és ProLine hajtómű.

CNC által hajlított váz, egyetlen hegesztési varrattal.

Elforduló 3 pont felfüggesztés a könnyű fordulásokhoz.

Kettős működésű csukómunkahenger teszi lehetővé a gép szétnyitását minden körülmény között (kivéve 554).

Megbízható hajtáslánc, karbantartásmentes univerzális kardántengelyek és a HexaLink körmös kapcsoló megfelelő kombinációja.

Opcionális hidraulikus Headland Kit (táblavégi forduló készlet) - (kivéve 554).



Kisebb szállítási magasság – ***nagyobb hatékonyság***



A termelékenység növelése érdekében ezek a rendterítők mechanikus határszóró rendszerrel vannak felszerelve. Opcionálisan hidraulikus megoldás is elérhető. Egy indikátor pontosan mutatja a tengely helyzetét.

“*Kompakt szállítási helyzet – új, okos nyitási mechanizmus*”



Kompakt szállítási és tárolási méretek, az okos nyitási mechanizmusnak köszönhetően.



Fanex 684 szállításkor.

“*180°-os csukási helyzet a szállításhoz*”

Kompakt szállítási méretek

Az új ProLine rendterítők az új, okos csukási megoldásnak köszönhetően nagyon kompakt szállítási mérettel rendelkeznek. A kisebb tárolási magasságot a két külső rotor csuklópontjain alkalmazott HexaLink körmös kapcsolók teszik lehetővé (Fanex 764 és 904). A többi rotort kettős működésű munkahengerek mozgatják.* Minden körülmények között biztonságos nyitást biztosítanak.

*Kivéve 554



A Vicon HexaLink körmös kapcsoló biztosítja a rotorok 180°-os csukását a szállításhoz. (Fanex 764, 904 és 1124(C)).



A hidraulikus Headland Kit (táblavégi forduló készlet) elérhető.*



Pontos rendterítés *nagy kapacitással*



Fanex 1124 a HexaLink körmöskapcsoló XL változatával van szerelve.

11 m-es nagy teljesítményű rendterítő

A Fanex 1124 úgy lett tervezve, hogy a szénázs készítéstől a szénakészítésig kiváló terítést biztosítson, jelentősen felgyorsítva a száradási folyamatot. A 10 rotor 11.2m munkaszélességet biztosít, minden rotoron 6 villatartókar található, így a gép nagy teljesítményre képes.

A Fanex 1124 a HexaLink körmöskapcsoló új XL változatával van szerelve, ami megbízható erőátvitelt és szállításhoz a rotorok 180°-os csukását biztosítja.

A nagy teherbírású, teljesen zárt függesztőszerkezettel a Fanex 1124 tökéletesen illeszkedik a professzionális gazdálkodók gépparkjába, akik erős, hatékony és sokoldalú rendterítőt keresnek.

Előnyök:

- 10 rotoros rendszer
- kis átmérő
- a munkaszélesség optimális kihasználása
- nincs madzag a gép reteszelésének feloldásához
- a legnagyobb 3-pont függesztésű rendterítő 11.2m munkaszélességgel

“Új csukási mód
– egyenletes
súlyeloszlás”



A Fanex 1124 kompakt szállítási méretei
- a tárolási magasság csak 3.80m.



Az opcionális elektro-hidraulikus táblavégi forduló készlet a kezelődobozával, biztosítja a gép kiemelését a tábla végén a hidraulikus vezérlő egység használatával.

Könnyen használható

A legnagyobb Vicon függesztett rotoros rendterítő egy olyan csukási mechanizmussal rendelkezik, ami extra stabilitást biztosít a dombos területen történő csukás esetén. Egyenletes súlyeloszlást biztosít a teljes csukási folyamat közben. Az új HexaLink körmös kapcsolónak köszönhetően a Fanex 1124 nagyon kompakt méretre csukható össze a szállításhoz és a tároláshoz. A lenyűgöző 11.2m-es munkaszélesség mellett ennek a rotoros rendterítőnek a tárolási magassága 3.85m és a szállítási szélessége 2.95m.



Új csukási mód – egyenletes súlyeloszlást biztosít a teljes csukási folyamat során.



A 60 LE-nél nagyobb ***kompakt traktorokhoz tervezve***



Okos szállítási megoldás

Az új Fanex 904C egy 9m-es, 8 rotoros, a 1124C pedig egy 11.2m-es, 10 rotoros szállítókocsis rendterítő amit a kisebb traktorokhoz terveztek. A széles nyomtáv stabil futás biztosít a közúton. A szállítókocsis koncepciónak köszönhetően a traktor emelőkapacitása nem korlátozó tényező és már 60 LE-nél nagyobb traktorokkal üzemeltethető.

Közúti szállítás során a rendterelő súlya a futóműre nehezedik, nem pedig a traktor hátsótengelyére. Az optimalizált hajtáslánc teljesítményigénye alacsony, így a nagy munkaszélesség ellenére használhatunk kisebb méretű traktort az üzemeltetéshez. Ideális megoldás, amellyel üzemanyagot és üzemeltetési költséget takaríthatunk meg.



Tandem tengely (opcionális).



Hozza ki a legtöbbet a növényekből. Határszórással a táblán belül tarthatja a takarmányt. A rendterítő hidraulikusan határszórásra fordítható és a terítés során a tábla szélétől befelé teríti szét a terményt.



Az új opcionális harmadik kerék tandem tengellyel a pontos talajkövetésért.

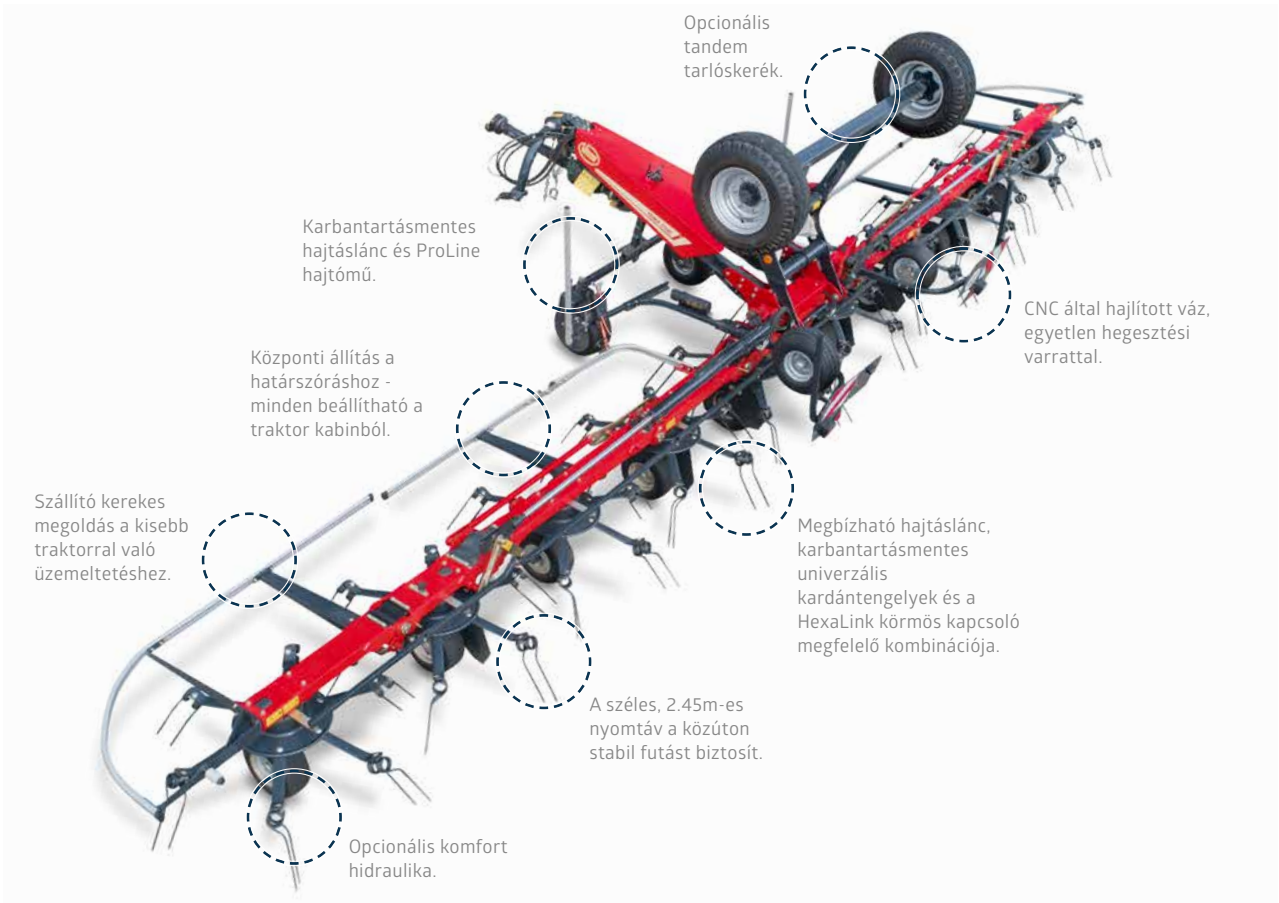



Megbízható teljesítmény *okos szállítási megoldással*

A szállítókosci cipeli a nehezét

A Fanex 904C és 1124C szállítókosccal ellátott koncepciója lehetővé teszi a hagyományos méretnél kisebb traktorokkal történő üzemeltetést. Ez a két modell kompakt tárolási és szállítási méreteket biztosít a két külső rotor meghajtására használt HexaLink körmös kapcsoló alkalmazásának köszönhetően.

Vicon Fanex 904C = 3.74m
Vicon Fanex 1124C = 3.94m

A többi rotor meghajtása karbantartásmentes kardáncsuklókkal történik, a megfelelő erőátvitel érdekében, beleértve az összecukott helyzetben történő meghajtást.



“ **Hidraulikus
átállítás**
szállítási
helyzetből
munkahelyzetbe”



A Fanex 904C alap kivitelű kerekein extra széles 10.0/75 – 15.3 gumiabroncsok vannak és ez a 2.45m széles nyomtávval párosul.



Szállításból munkahelyzetbe:

A Fanex 904C könnyen hidraulikusan átállítható szállítási helyzetből munkahelyzetbe.

FANEX COMPACTLINE ROTOROS RENDKÉPZŐK

My way of Farming!





CompactLine



Fanex 604-804
Munkaszélesség: 6.05-8.05m



Fanex 464-524
Munkaszélesség: 4.6-5.2m



A szénakészítő ***Rendterítők***

A Fanex 604 hidraulikusan csukható munkahelyzetből szállítási helyzetbe és vissza.





A központi egység V-profilú erős kialakítása nagy stabilitást biztosít a munkavégzés során és nagy szállítási sebességet tesz lehetővé.



Az alapfelszereltség része a függesztőszerkezeten elhelyezett rugós lengéscillapítók, melyek biztosítják az egyenletes terítést.

Erőteljes méretek

A Fanex 604 és 804-es modellek rendelkeznek a Vicon összes egyedi tulajdonságával úgy, mint a 2 rugós lengéscillapító, erős V profilú központi egység és a határszórás központi állítása.

Figyelemre méltó mindkét modell esetében a rotorok és a munkaszélesség aránya 6/8 rotor és 6.05m/8.05m.

A kis átmérőjű rotorokat speciálisan a szénakészítés optimális elvégzéséhez tervezték, de ezen túl bármilyen terményhez illeszkednek. A kompakt rotor nagy átfedéssel kombinálva, biztosítja a termény teljes mennyiségének felszedését és egyenletes terítését a gép teljes szélességében.

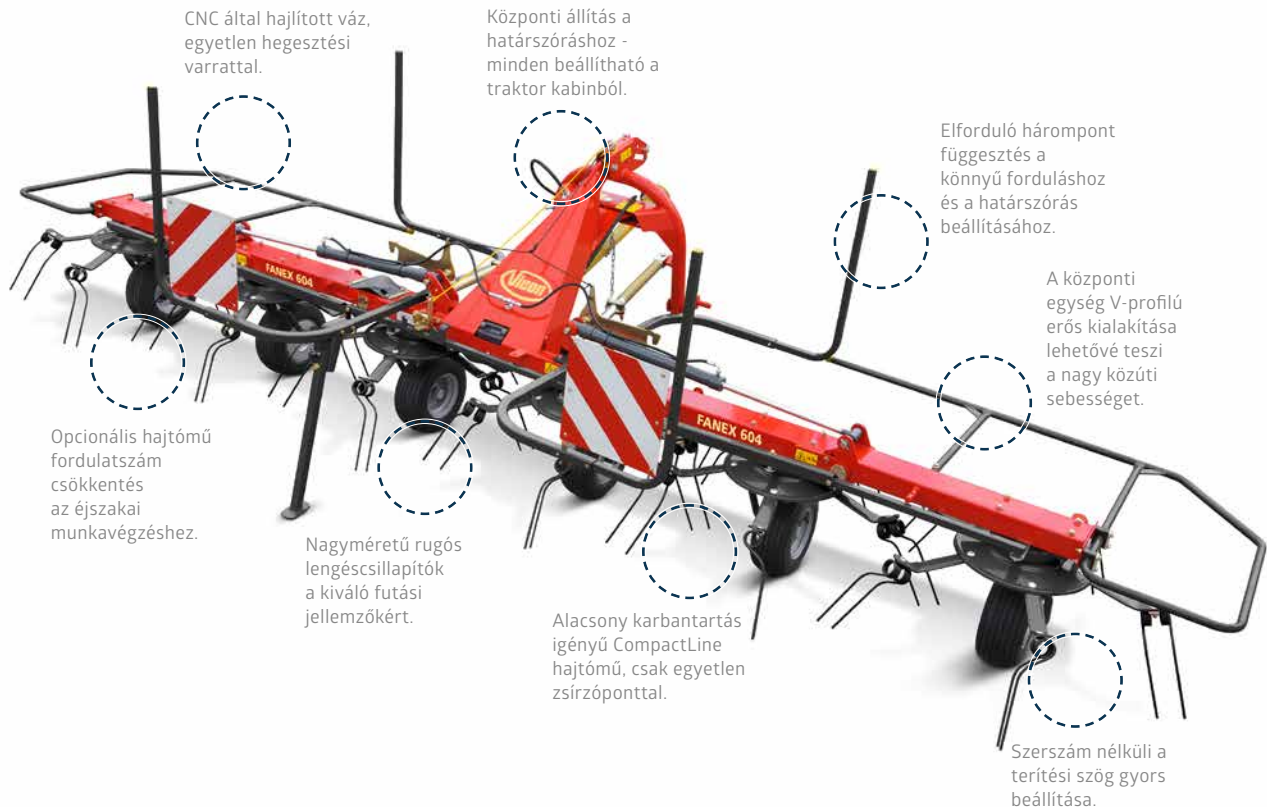



Érjen el többet ***a Fanex 804-el!***

Kompakt szállítási helyzet

A Fanex 804 rendterítő a 8.05m-es munkaszélessége ellenére, szállítási helyzetben nagyon kompakt méretre csukható össze és a magassága is 3.00m alatti lesz. A két külső rotor a Vicon új körmös kapcsolójával van felszerelve, ami egy egyszerű, de hatékony hajtásátviteli rendszer. A többi rotort dupla univerzális kardáncsukló kapcsolja össze, ami stabil és hatékony erőátvitelt biztosít.

Tartósra tervezve – Minimális karbantartás

A Fanex 804 masszív kivitele és egyszerű karbantartása maximális üzemidőt biztosít. Rendelkezik a Vicon összes egyedi tulajdonságával, úgy mint 2 rugós lengéscsillapító, az erős V profilú központi egység és kiváló üzemeltetési jellemzők.

A rotor hajtóművek folyamatos üzemre vannak tervezve és évente csak egyszeri karbantartást igényelnek. Ezen felül a gép szétnyitása kettős működésű munkahengerekkel történik, így a folyamat minden körülmények között problémamentes.



A Fanex 804 nagyon kompakt helyzetbe csukható szállításhoz.

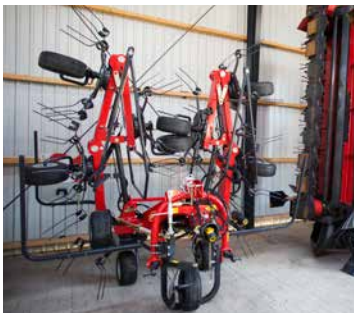

Kompakt méretek tárolás közben.



Vicon HexaLink körmös kapcsoló lehetővé teszi a rotorok 180°-ban történő csukását a szállításhoz.



A terítési szög egyszerű állítása.



Az opcionális hajtómű fordulatszám csökkentő használatával lehetséges az éjszakai munkavégzés.



Hidraulikus határszórás (opcionális).

“**Kompakt méretek tárolás közben**”



Kompakt – ***Egyszerű karbantartás***

Alacsony karbantartási igény

A Vicon 4.60 és 5.20m munkaszélességgel kínálja a CompactLine termékcsaládot, alacsony karbantartásigényű rotor hajtóművel. A Fanex 464 és 524 rotorjai alacsony karbantartásigényű hajtómű hajtja, mindössze egyetlen zsírponttal.

A kúpkerekek dupla golyóscsapágyazása maximális élettartamot biztosít a hajtásláncnak. Ezeknek a modelleknek a kis súlya ideális a kis traktorokkal való üzemeltetéshez vagy a dombos környezethez.



Minden rendterítő hidraulikusan csukható munkahelyzetből szállítási pozícióba és vissza.

Hihetetlen méretek

A legkisebb modellek is kiemelkednek - az 500mm-es rotor átmérővel! Minden Fanex-et az jellemzi, hogy a hajtómű csavarkötéssel csatlakozik a vázhoz, aminek nincs tartó feladata és ezért nincs kitéve semmilyen dinamikus terhelésnek.

Ez a rendszer mércét állít a stabilitás, a sima futás, a munkaminőség és a hatékonyság területén. Hasonlítsa össze Ön is!

A határszóráshoz szükséges pontos szögbe való beállításhoz minden modell egy központi állító egységgel van felszerelve. Ez a traktor kabinból mechanikusan beállítható és csak néhány másodpercet vesz igénybe. Opcionálisan hidraulikus működtetés is elérhető.

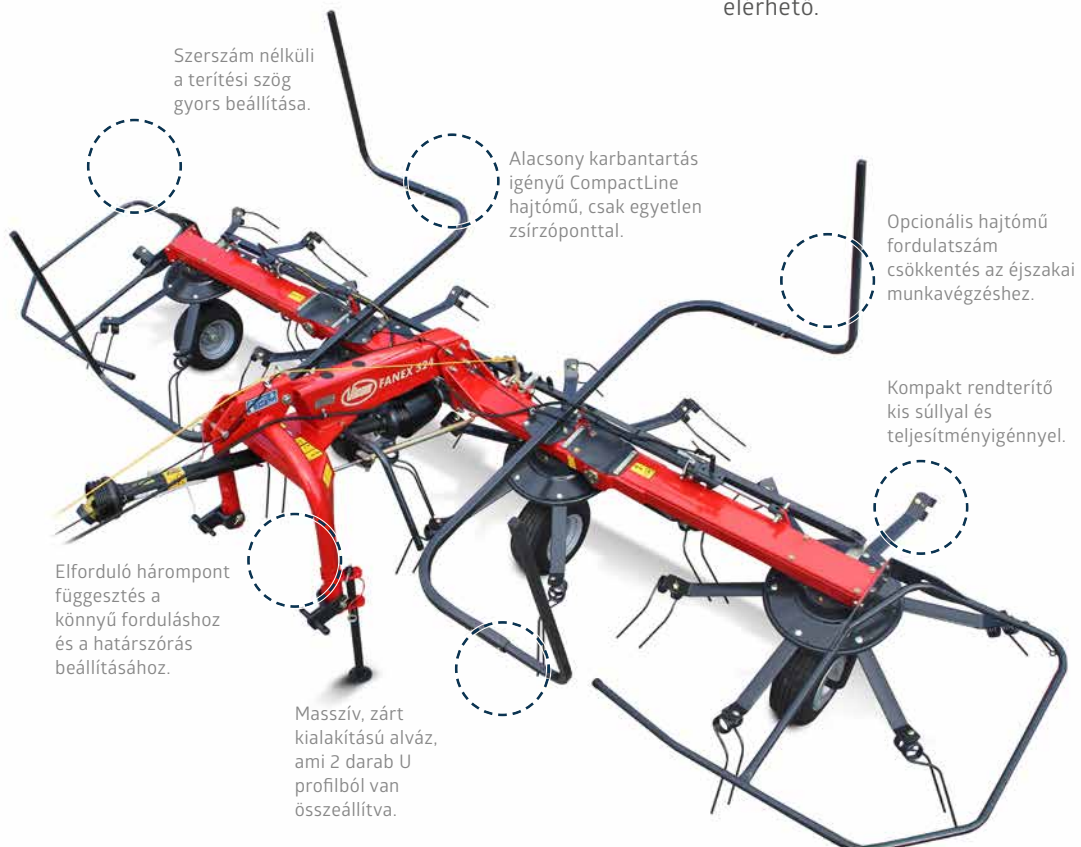

Szerszám nélküli a terítési szög gyors beállítása.

Alacsony karbantartás igényű CompactLine hajtómű, csak egyetlen zsírponttal.

Opcionális hajtómű fordulatszám csökkentés az éjszakai munkavégzéshez.

Elforduló hárompont függesztés a könnyű forduláshoz és a határszórás beállításához.

Masszív, zárt kialakítású alváz, ami 2 darab U profilból van összeállítva.

Kompakt rendterítő kis súllyal és teljesítményigénnyel.



Erőteljes **Méreték**



Határszórással a táblán belül tarthatja a terményt.



Opcionálisan a rendterítők egy harmadik kerékkel is felszerelhetők a talajkövetés javítására.



Az alapfelszereltség része a függesztőszerkezeten elhelyezett rugós lengéscsillapítók, melyek biztosítják az egyenletes terítést.



Az opcionális hajtómű fordulatszám csökkentő használatával lehetséges az éjszakai munkavégzés.

“**A határszórás**
központilag
beállítható”



A Fanex 464 és Fanex 524 határszórása központilag állítható.

Eredeti Alkatrészek És Szervíz

Azért vagyunk, hogy Ön a termésre koncentrálhasson.

- 
- 1 Tartós - magas minőségű alkatrészek**
 - 2 Több mint 100 év tapasztalat**
 - 3 Támogatás kereskedőink széles hálózatából**
 - 4 24/7 Alkatrész szolgáltatás**
 - 5 Magasan képzett szervíztechnikusok**



“MYVICON

Kapcsolódó termelés az
Én utam”

Személyre szabott online felület, ami a munkagépének az igényeihez igazodik.

A MYVICON használatával élvezheti a Kverneland online szervíz eszközökhöz való könnyű hozzáférés előnyeit. Első kézből hozzáférhet a jövőbeli fejlesztések és frissítések információihoz, Kezelési utasításokhoz és Alkatrész katalógusokhoz, Gyakran ismételt kérdésekhez és azok válaszaihoz és helyi VIP ajánlatokhoz. Minden információ egy helyen.



REGISZTRÁLJA MUNKAGÉPÉT MOST:
MY.VICON.EU

Műszaki adatok

Modell Fanex	CompactLine			
	464	524	604	804
Méreték és tömeg				
Munkaszélesség (m)	4.60	5.20	6.05	8.05
Szélesség, munkahelyzetben (m)	5.00	5.40	6.40	8.35
Szállítási szélesség (m)	2.85	2.90	2.75	2.90
Szállítási hossz (m)	2.15	2.10	1.86	1.90
Tárolási magasság (m)	2.45	2.65	3.10	3.15
Közelítő tömeg (kg)	500	530	650	920
Elméleti teljesítmény (ha/h)	3.7	4.2	4.8	6.4
Csatlakoztatás				
Elforduló 3-pt függesztő szerkezet (cat.)	1/2	1/2	1/2	2
Alsó hasihúzó	-	-	-	-
Alsó függesztő (2-pt.)	-	-	-	-
Rugós lengéscsillapító/beépített rögzítés	●	●	●	●
Rotorok/Villák/Védőlemezek				
Rotorok száma	4	4	6	8
Villatartó karok száma / rotor	5	6	5	5
Villa állítás módja	●	●	●	●
Terítési szög beállítás	●	●	●	●
Határszórás vezérlés a traktorból (mechanikus)	●	●	●	●
Határszórás vezérlés a traktorból (hidraulikus)	0	0	0	0
Fordulatszám csökkentő éjszakai munkavégzéshez	0	0	0	0
Kerekek/Tengelyek/Világítás				
Kerekek	16x6.5-8	16x6.5-8	16x6.5-8	16x6.5-8
Kerekek a központi egységen	-	-	-	-
Mellső kerék (16x6.50-8)	0	0	0	0
Tandem tengely	-	-	-	-
Figyelmeztető táblák	0	0	0	0
Figyelmeztető táblák beépített világítással	0	0	0	0
● Alapfelszereltség O Opció - Nem elérhető				
* DIN 11220 ** Magasság hidraulikus határszóróval *** 40/50mm vonószem - 80mm-es K80-as golyós csatlakozás kpl.				

A katalógusban található információk kizárólag általános tájékoztatási célokat szolgálnak és világszerte elérhetőek. A katalógusban előfordulhatnak pontatlanságok, hibák, hiányosságok, ezért ezek az információk nem képezhetik a Kverneland Group elleni jogi követelés alapját. A modellek, specifikációk és választható tartozékok elérhetősége országonként eltérhet. Ezzel kapcsolatban forduljon helyi márkakereskedőjéhez. A Kverneland Group fenntartja a jogot arra, hogy értesítési kötelezettség nélkül bármikor változtatásokat vezessen be a bemutatott vagy megjelenített dizájnokban vagy specifikációkban,





ProLine								
554	684	764	904	904C	1124	1124C	1344C	1564C
5.50	6.80	7.60	9.00	9.00	11.20	11.20	13.40	15.60
5.80	7.15	7.90	9.45	9.45	11.70	11.70	13.92	16.17
2.98	2.92	2.96	2.94	2.94	2.94	2.96	2.99	2.99
2.30	2.20	2.26	2.16	4.21	2.16	4.26	6.77	6.77
2.80	3.52	3.46	3.49	3.74	3.80	3.94	2.89/3.20**	2.89/3.20**
640	900	990	1260	1700	1600	2225	3195	3410
4.4	5.4	6.1	7.2	7.2	9.0	9.0	10.8	12.5
2	2	2	2	-	2	-	-	-
-	-	-	-	-	-	-	●	●
-	-	-	-	2	-	2	-	-
●	●	●	●	-	●	●	-	-
4	6	6	8	8	10	10	12	14
7	6	7	6	6	6	6	6	6
●	●	●	●	●	●	●	0	0
●	●	●	●	●	●	●	●	●
●	●	●	●	-	●	-	-	-
0	0	0	0	●	0	●	0	0
0	0	0	0	0	0	0	0	-
16x6.5-8	16x6.5-8	16x6.5-8	16x6.5-8	16x6.5-8	16x6.5-8	16x6.5-8	16x6.5-8	16x6.5-8
-	-	-	18.5x8.5-8	18.5x8.5-8	18.5x8.5-8	18.5x8.5-8	16x6.5-8	16x6.5-8
0	0	0	0	0	0	0	-	-
0	0	0	0	-	0	0	-	-
0	0	0	●	●	●	●	●	●
0	0	0	●	●	●	●	●	●





további tulajdonságokat adjon hozzá vagy távolítson el. Előfordulhat, hogy a biztonsági elemek - kizárólag szemléltetés, a munkagépek funkcióinak eredményesebb bemutatása céljából - nem szerepelnek a munkagépeken. A sérülések elkerülése érdekében soha ne távolítsa el a biztonsági elemeket! Amennyiben a biztonsági eszközök eltávolítása elkerülhetetlen, például karbantartás miatt, kérje szakember segítségét vagy felügyeletét. ®=márkavédelem alatt az EU-ban. © Kverneland Group Kertemínde AS

Műszaki adatok

A megfelelő rendterítő minden munkaszélességhez



ProLine	 ROTOROK SZÁMA	 ROTOR SZÉLESSÉG	 VILLÁK SZÁMA A ROTORON	 MUNKASZÉLESSÉG
FANEX 1564C	14	1560mm	6	15.60m
FANEX 1344C	12	1560mm	6	13.40m
FANEX 1124/1124C	10	1560mm	6	11.20m
FANEX 904/904C	8	1560mm	6	9.00m
FANEX 764	6	1660mm	7	7.60m
FANEX 684	6	1560mm	6	6.80m
FANEX 554	4	1760 mm	7	5.50m

CompactLine	 ROTOROK SZÁMA	 ROTOR SZÉLESSÉG	 VILLÁK SZÁMA A ROTORON	 MUNKASZÉLESSÉG
FANEX 804	8	1420mm	5	8.05m
FANEX 604	6	1420mm	5	6.05m
FANEX 524	4	1660mm	6	5.20m
FANEX 464	4	1560mm	5	4.60m

MUNKASZÉLESSÉG* / RENDEK**

1.6m 2.0m 2.4m 2.8m 3.2m 3.5-3.6m 4.0m 8.7m 9.0m 9.5m 10.2m

Úttörő innovációink

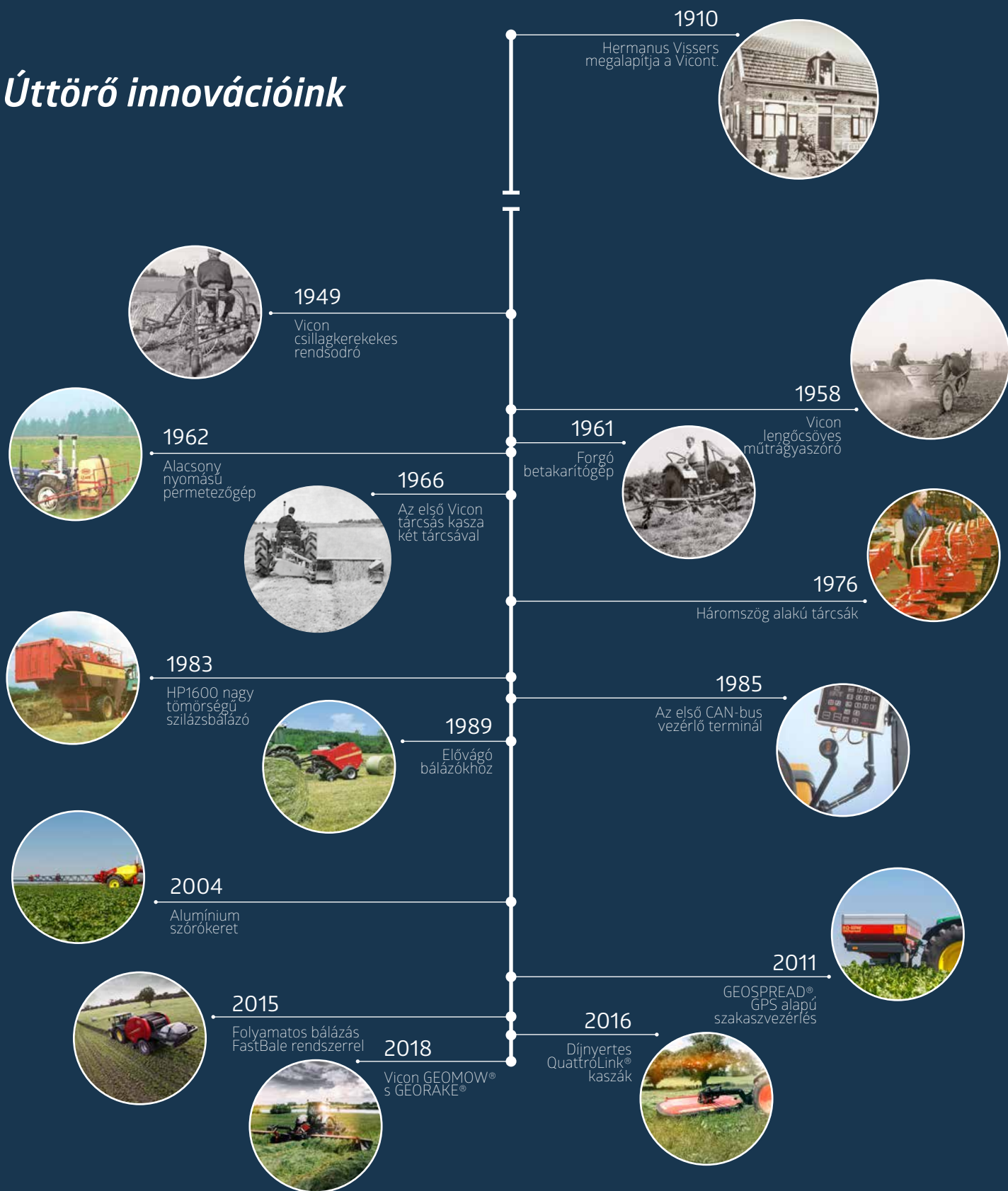

My way of Farming!



www.vicon.hu